

При отсутствии в телевизоре или цифровой приставки функции подачи питания +5В на цифровую антенну, необходимо использовать инжектор питания (см. схему2), который приобретается отдельно.

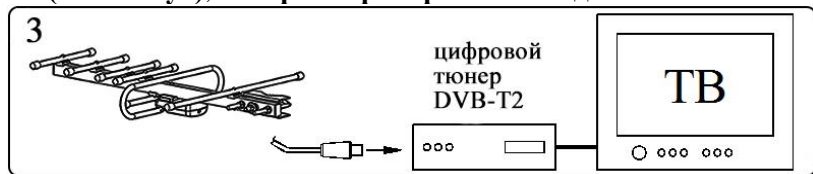

7. УКАЗАНИЕ МЕР БЕЗОПАСНОСТИ



Запрещается использовать антенну без надежного защитного заземления. При установке антенны необходимо соблюдать правила техники безопасности при производстве высотных работ.

8. ТЕХНИЧЕСКОЕ ОБСЛУЖИВАНИЕ

Профилактический осмотр антенны необходимо производить не реже одного раза в 6 месяцев. Особое внимание при осмотре необходимо обращать на надежность крепления антенны, ее элементов, целостность заземления.

9. СВИДЕТЕЛЬСТВО О ПРИЕМКЕ

Антенна телевизионная индивидуальная наружная исправна и признана годной для эксплуатации.

Модель

Дата изготовления

Штамп ОТК

10. ГАРАНТИЙНЫЕ ОБЯЗАТЕЛЬСТВА

Гарантийный срок эксплуатации антенны 24 месяца со дня продажи при соблюдении требований настоящего руководства по эксплуатации.

Претензии по работе и предложения следует направлять по адресу:
РОССИЯ, 142517, д. Улитино, д. 81,
Павлово-Посадский район,
Московской области,
ОАО «МЕТАЛЛОИЗДЕЛИЯ»
тел. (49643)5-92-96
e-mail: met_izdel@mail.ru

Дата продажи

“ ____ ” _____ 201 г.

Штамп торгующей организации

РУКОВОДСТВО ПО ЭКСПЛУАТАЦИИ

Антенны телевизионные индивидуальные наружные

Модель: L020.07D	Модель: L025.07D
Комплектуется платой согласования LSS-020D ЛК047.00.00	Комплектуется усилителем LSA-025D ЛК043.00.00



В случае замены платы согласования или усилителя при ремонте антенны, в заказе на поставку следует указывать обозначение и наименование (см. выделенный шрифт).

1. ОБЩИЕ СВЕДЕНИЯ

Антенна предназначена для стационарного приема цифровых сигналов в формате DVB-T, а так же для приема аналоговых сигналов вещательного телевидения в дециметровом диапазоне частот ДМВ (UHF).

Диапазон частот, МГц 470 - 790

Цифровые каналы 21 - 60

Аналоговые каналы 21 - 60

Основные элементы антенны выполнены из алюминиевых труб, что обеспечивает легкость и долговечность конструкции. Для элементов, изготовленных из стали, используются технологии порошкового и гальванического покрытия, надежно защищающие от коррозии.

2. УСТРОЙСТВО АНТЕННЫ

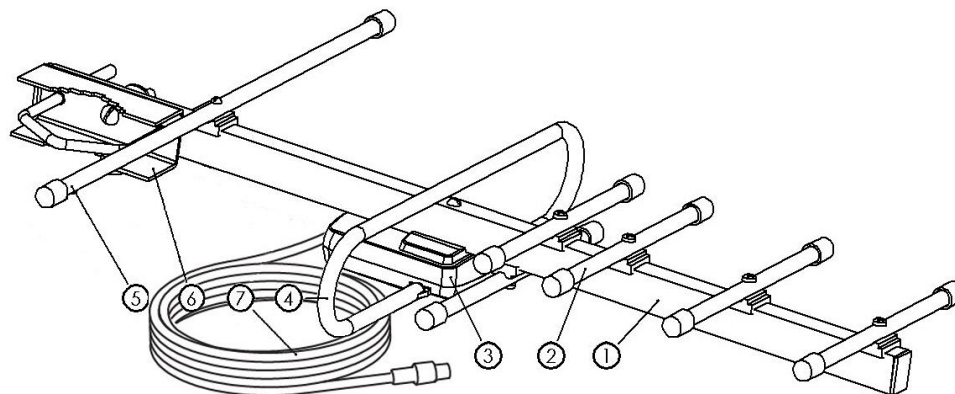

Антенна представляет собой несущую штангу (1), на которой закреплены директоры (2), монтажная коробка (3), с петлевым вибратором (4) (установку производит потребитель см. п.5), усилитель или плата согласования с вмонтированным кабелем (7), рефлектор (5). Для установки на мачту антенна имеет узел крепления (6).

3. ТЕХНИЧЕСКИЕ ХАРАКТЕРИСТИКИ

Электрические параметры	L020.07D	L025.07D
Коэффициент усиления антенны, дБи не менее:	7 – 10	27 – 30
Коэффициент стоячей волны	2	
Коэффициент защитного действия, дБ не менее:	12	
Волновое сопротивление, Ом	75	
Количество элементов	7	
Габаритные размеры	501x303x60	
Масса (без кабеля) не более, кг	0,39	0,39

4. КОМПЛЕКТ ПОСТАВКИ

Наименование	L020.07D	L025.07D
Основная секция антенны	1	
Петлевой вибратор	1	
Кабель	6 м	10 м
Кронштейн	1	
Руководство по эксплуатации	1	
Упаковка (коробка картонная)	1	

5. ПОРЯДОК СБОРКИ И УСТАНОВКИ АНТЕННЫ

Вскрыть упаковку. Проверить комплектность антенны и убедиться в отсутствии механических повреждений деталей.

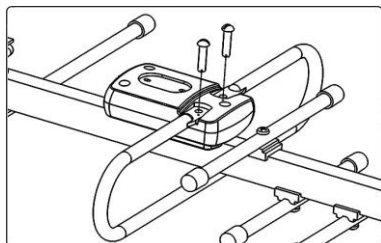

- 1 Установить петлевой вибратор вставив его плоские концы в пазы монтажной коробки и закрепить винтами.

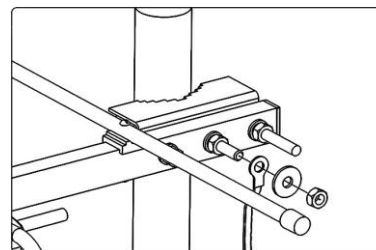

- 2 Установить антенну на кронштейн или мачту. Присоединить провод заземления к узлу крепления антенны.

- 3 Для просмотра цифровых каналов вещательного телевидения в формате DVB-T2 сориентировать антенну по максимальному значению уровня сигнала, определяемого по шкале уровня сигнала в меню телевизора (цифрового приемника). Окончательно зафиксировать антенну.
- 4 Закрепить кабель снижения в нескольких местах, не допуская его передавливания.

6. ПОДКЛЮЧЕНИЕ АНТЕННЫ

Для просмотра цифровых телевизионных каналов необходимо использовать телевизор с цифровым тюнером DVB-T2 или телевизионную цифровую приставку DVB-T2.

При использовании антенны модели L020.07D достаточно подключить ее к антенному входу телевизора (см. схему 1) или цифровой приставки (см. схему 3) и настроить соответствующие цифровые каналы согласно руководству по эксплуатации телевизора или цифровой приставки DVB-T2.

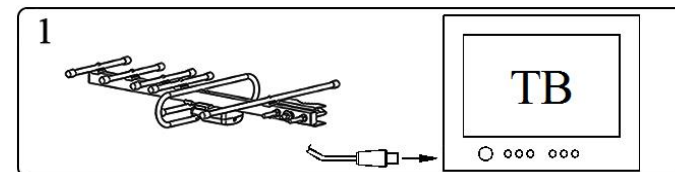

При использовании цифровой антенны модели L025.07D необходимо подключить ее к антенному входу телевизора (см. схему 1) или цифровой приставки (см. схему 3) и включить подачу питания +5В на цифровую антенну от телевизора или цифровой приставки. Подача питания +5В включается согласно инструкции по эксплуатации телевизора или приставки DVB-T2.

